



S.A.S  
**Chrono'Sport**

Route de noailles  
60730 cauvigny  
FRANCE

 03.44.03.54.00

 03.44.03.54.01

**KIT SPEED'R DIAMOND**  
**DIAMOND SPEED'R KIT**

PEUGEOT 307 2.0L i 16V 136HP 01 >

**Référence :SD 003**

## NOTICE DE MONTAGE

Déposer et supprimer la boîte à air complète ainsi que la canalisation d'origine.(schéma A)

Emboîter le tube aluminium équipé des canalisations du kit sur la casquette du boîtier papillon des gaz.(schéma B)

Emboîter le filtre à air GREEN sur la canalisation du kit.(schéma B)

Positionner le filtre à air GREEN afin qu'il ne touche aucun organe mécanique.

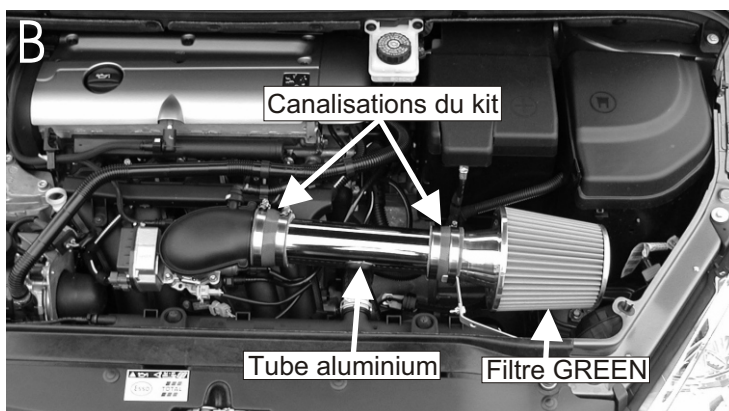
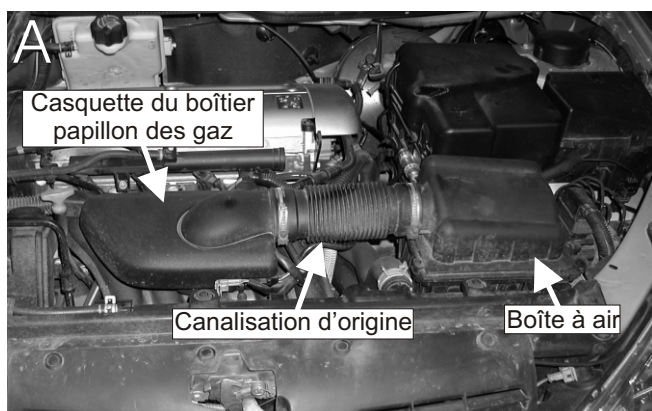

### IMPORTANT

Le fonctionnement de votre moteur, est directement lié à l'entretien de votre filtre à air .Nettoyez votre filtre régulièrement ( environ 7000 kms ) exclusivement avec les produits d'entretien préconisés par GREEN .

### GARANTIE

*Nos produits sont garantis contre tout vice de fabrication.*

*Notre responsabilité ne saurait être engagée dans le cas d'une anomalie due à un mauvais montage, ou une mauvaise utilisation.*

*Le kit admission directe est un organe technique, et nécessite certaines connaissances en mécanique automobile.*

*En cas de doute, n'hésitez pas à confier la pose de votre kit à un professionnel.*

Service technique GREEN : TEL: 03.44.03.54.00

***KIT SPEED'R DIAMOND***  
***DIAMOND SPEED'R KIT***

**FICHE TECHNIQUE PRODUIT**

ARTICLE	REFERENCE	Q
FILTRE FILTER	D70150	1
TUBE ALUMINIUM ALUMINIUM PIPE	TUBE ALUMINIUM ALUMINIUM PIPE	1
COLLIER CLAMP	60/80	4
CANALISATION FLEXIBLE PIPE	Ø 64	2
PATTE BRACKET	PATTE BRACKET	1
PATTE BRACKET	PATTE BRACKET	1
VIS SCREW	M6X16	2
ECROU NUT	M6	2
RONDELLE WASHER	Ø 6X20	4

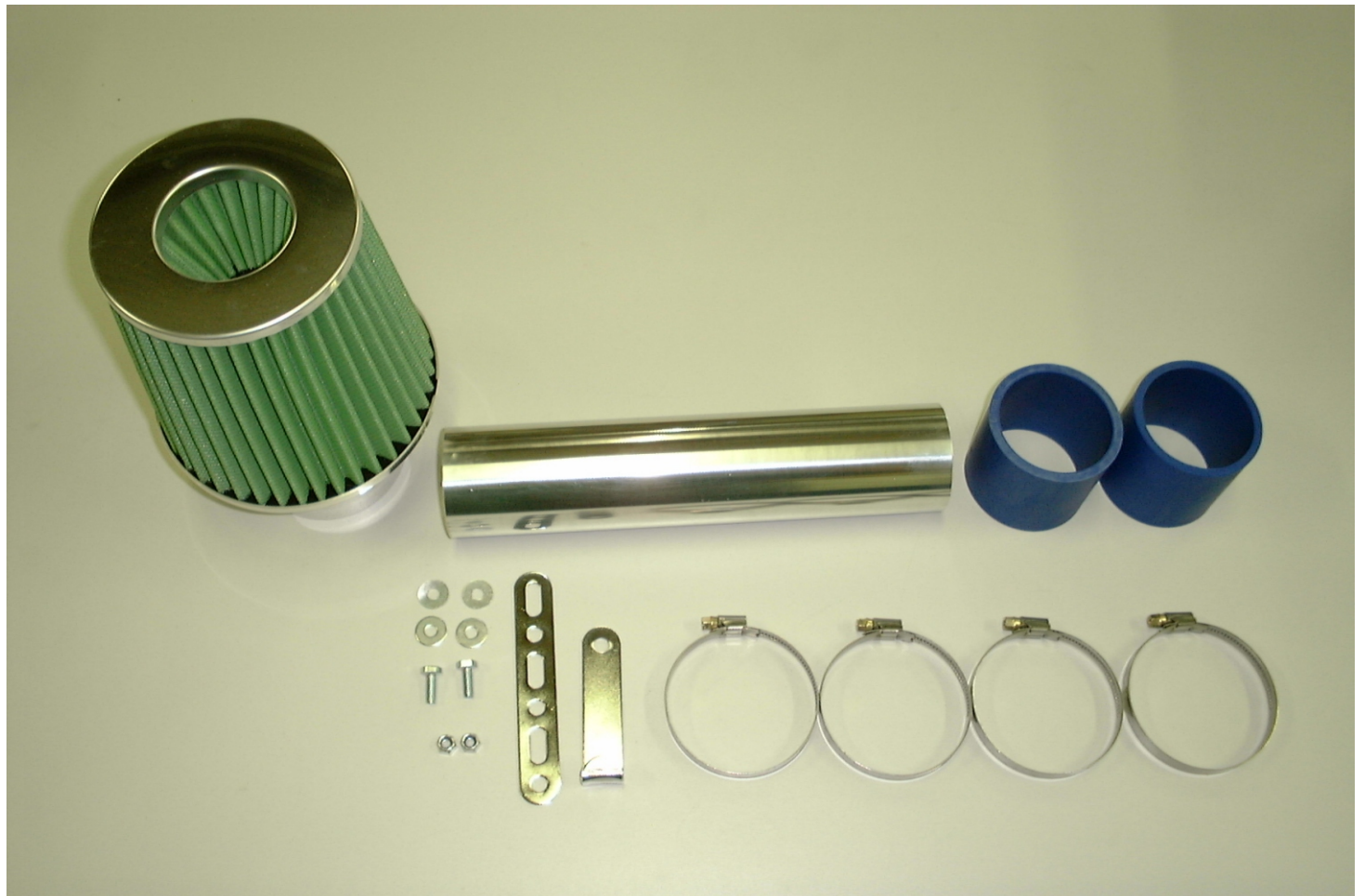

Rédacteur / Concepteur SRS	Approbateur	Visa Qualité	Visa utilisateur	Indice 0	Date création 01/08/03	Page 1/1
-------------------------------	-------------	--------------	------------------	-------------	---------------------------	-------------