

GREEN
COTTON AIR FILTER

Produit
non
homologué
sur route
ouverte

S.A.S
Chrono'Sport

Route de noailles
60730 cauvigny
FRANCE

03.44.02.64.64
03.44.03.54.01

KIT ADMISSION DIRECTE
DIRECT INTAKE KIT

SEAT IBIZA 2 1.9L TDI (90cv & 110cv)

Référence : P158

NOTICE DE MONTAGE

1 Déposer la partie supérieure de la boîte à air. Désolidariser le débitmètre d'air de la boîte à Air.

2 Emboîter le filtre Green équipé de sa patte de fixation sur le débitmètre d'air .

3 Positionner le tout de manière à pouvoir pointer ou tracer sur la traverse supérieure l'endroit du perçage de la patte de fixation.

4 Percer d'un diamètre 8.5mm la traverse supérieur , ensuite fixer à la traverse la patte de fixation à l'aide de la visserie fournie. Connecter la prise électrique du débitmètre.

5 **IMPORTANT** le tuyau A de petit diamètre emboîter à l'origine sur la boîte à air, n'est pas à obturer, mais à laisser à l'air libre.

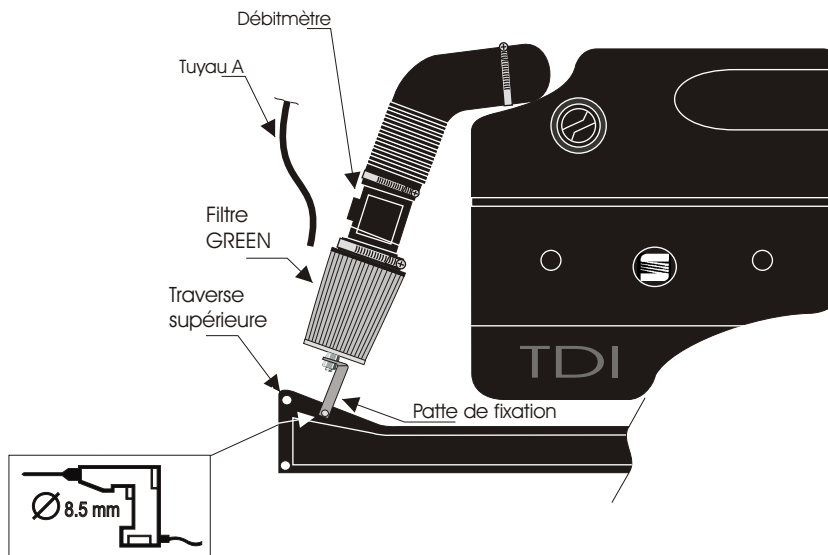
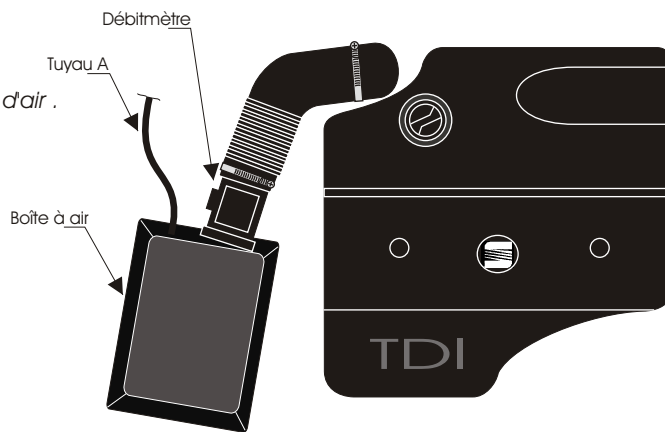

IMPORTANT

Le fonctionnement de votre moteur, est directement lié à l'entretien de votre filtre à air .Nettoyez votre filtre régulièrement (environ 7000 kms)exclusivement avec les produits d'entretien préconisés par GREEN .

GARANTIE

Nos produits sont garantis contre tout vice de fabrication.

Notre responsabilité ne saurait être engagée dans le cas d'une anomalie dûe à un mauvais montage, ou une mauvaise utilisation.

Le kit admission directe est un organe technique, et nécessite certaines connaissances en mécanique automobile.

En cas de doute, n'hésitez pas a confier la pose de votre kit à un professionnel.

Service technique GREEN : TEL: 03.44.02.64.64