

**GREEN**  
COTTON AIR FILTER

**KIT ADMISSION DIRECTE**  
DIRECT INTAKE KIT

MAZDA 323 1.6L 16V

Produit  
non  
homologué  
sur route  
ouverte

S.A.S  
**Chrono'Sport**

Route de noailles  
60730 cauvigny  
FRANCE

03.44.02.64.64

03.44.03.54.01

**Référence :P397**

## NOTICE DE MONTAGE

Déposer et supprimer la boîte à air complète.(schéma A)

Désaccoupler le débitmètre d'air de la boîte à air.

Viser la chape sur le débitmètre.(schéma C)

Emboîter le filtre GREEN sur le débitmètre d'air puis fixer celui-ci sur le support de la boîte à air à l'aide des pattes et des vis fournies.(schéma D)

Positionner le filtre afin qu'il ne touche aucun organe mécanique.

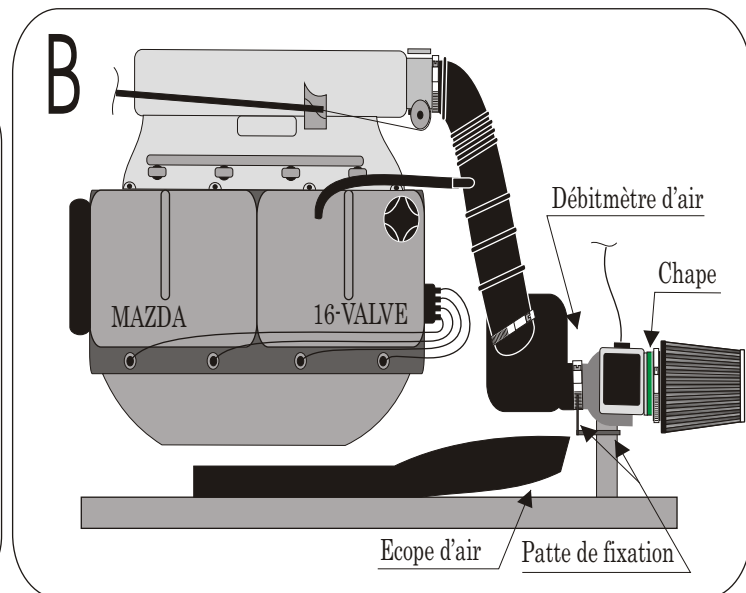
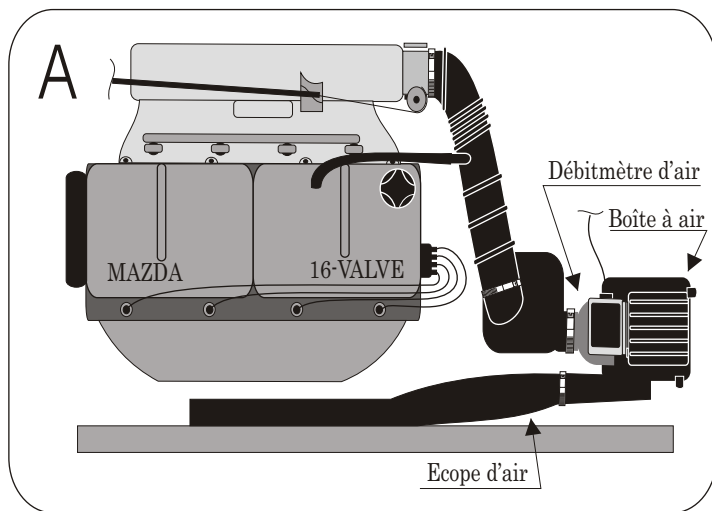
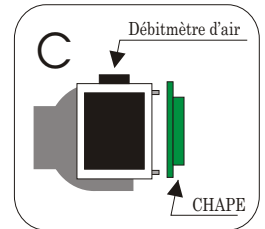
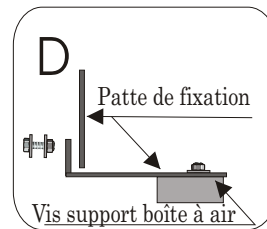

### IMPORTANT

Le fonctionnement de votre moteur, est directement lié à l'entretien de votre filtre à air .Nettoyez votre filtre régulièrement ( environ 7000 kms )exclusivement avec les produits d'entretien préconisés par GREEN .

### GARANTIE

Nos produits sont garantis contre tout vice de fabrication.

Notre responsabilité ne saurait être engagée dans le cas d'une anomalie dûe à un mauvais montage, ou une mauvaise utilisation.

Le kit admission directe est un organe technique, et nécessite certaines connaissances en mécanique automobile.

En cas de doute, n'hésitez pas à confier la pose de votre kit à un professionnel.

Service technique GREEN : TEL: 03.44.02.64.64