



Produit
non
homologué
sur route
ouverte

S.A.S
Chrono'Sport

Route de noailles
60730 cauvigny
FRANCE

 03.44.02.64.64

 03.44.03.54.01

KIT ADMISSION DIRECTE *DIRECT INTAKE KIT*

NISSAN PRIMERA 2.L turbo diesel 90HP

Référence : P399

NOTICE DE MONTAGE

Déposer et supprimer la partie supérieure de la boîte à air.

Désaccoupler le débitmètre d'air de la boîte à air .(schéma A)

Positionner la chape avec son joint sur le débitmètre d'air à l'aide des vis fournies.(schéma C)

Emboîter le filtre GREEN sur la chape du débitmètre d'air.(schéma B)

Fixer le filtre à l'aide de la patte fournie sur le support de la partie inférieure de la boîte à air.(schéma B)

Positionner le filtre afin qu'il ne touche aucun organe mécanique.

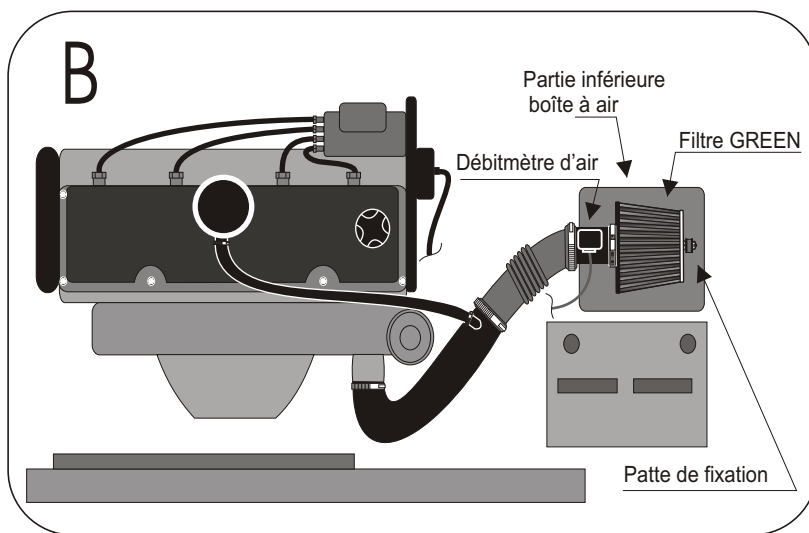
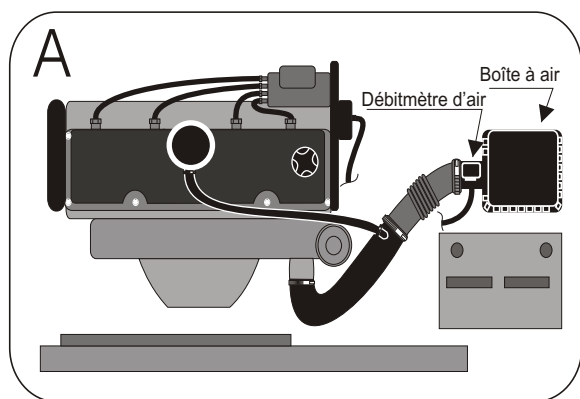
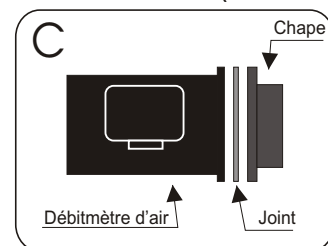

IMPORTANT

Le fonctionnement de votre moteur, est directement lié à l'entretien de votre filtre à air .Nettoyez votre filtre régulièrement (environ 7000 kms)exclusivement avec les produits d'entretien préconisés par GREEN .

GARANTIE

Nos produits sont garantis contre tout vice de fabrication.

Notre responsabilité ne saurait être engagée dans le cas d'une anomalie due à un mauvais montage, ou une mauvaise utilisation.

Le kit admission directe est un organe technique, et nécessite certaines connaissances en mécanique automobile.

En cas de doute, n'hésitez pas à confier la pose de votre kit à un professionnel.

Service technique GREEN : TEL: 03.44.02.64.64